

## Spezialmaschinen brauchen professionelles Management

Der Tunnelbau stellt härteste Anforderungen an Mensch und Material. Dort kommen hoch spezialisierte Tunnelbaugeräte und Techniken zum Einsatz.

Wie überall: Spezialisten sind teuer. Spezialmaschinen sind nur dann wirtschaftlich einzusetzen, wenn der Nutzungsgrad bei über 75% liegt. Dies stellt höchste Anforderungen an Planung und Logistik.

Die betriebswirtschaftlich lohnende Alternative kann in solchen Fällen ein Mietvertrag sein. Die **Minroc Bohrausrüstungen** GmbH nutzt ein Netzwerk europäischer Kooperationspartner, um ihren Kunden ein hohes Maß an Effizienz und Service zu bieten.

Unverzögliche Ersatzteillieferungen sind daher genauso ein Markenzeichen von **Minroc Bohrausrüstungen** wie die umgehende Gestellung von Monteuren europaweit.

## Minroc Bohrausrüstungen GmbH

**Am Gewerbepark 14 – 16**

**D-64823 Groß-Umstadt**

**Tel.: +49 (0) 6078 78247-0**

**Fax: +49 (0) 6078 78247-29**

**E-Mail: [info@minroc.de](mailto:info@minroc.de)**

**Internet: [www.minroc.de](http://www.minroc.de)**



**Vermietung  
und Verkauf  
von Spezial- und  
Tunnelmaschinen**



## Betonspritzmaschinen

Shotcreting machine



## Trägerfahrzeug mit flexiblen Aufbauten (Variomec)

Variable unit with different applications

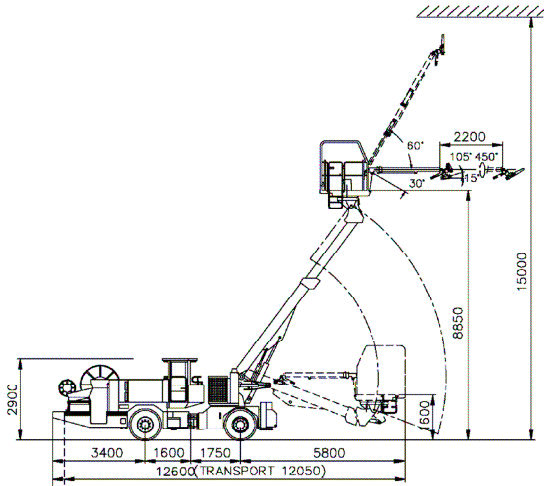

**Spraymec 9150 WPC**

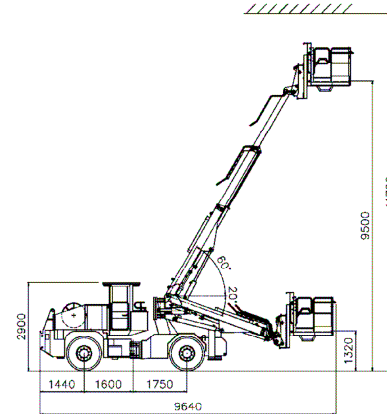

**Himec 9905 BT – 2 x 500 kg**

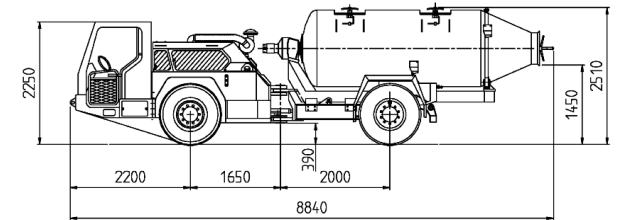

**als Betonmischer – 5 m<sup>3</sup>**

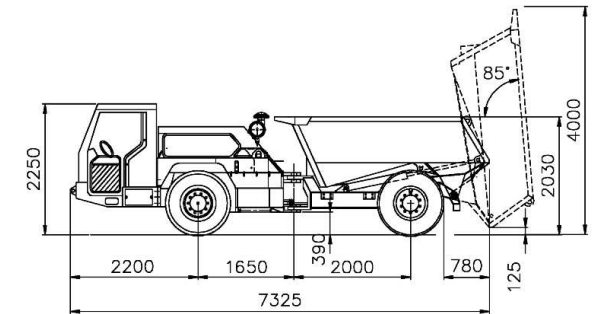

**als Dumper – 6/7 m<sup>3</sup>**

## Hubbühnenfahrzeuge

Lifting machines

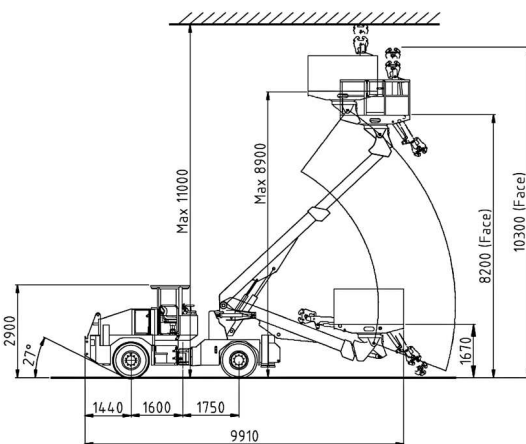

**Himec 9915 BA – 1500 kg**

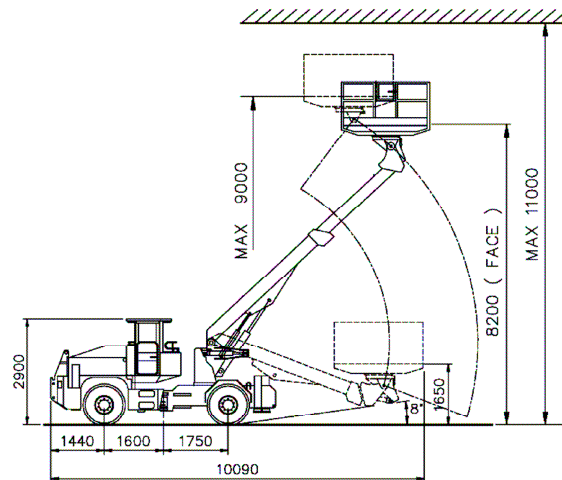

**Himec 9910 B Rex – 1000 kg**

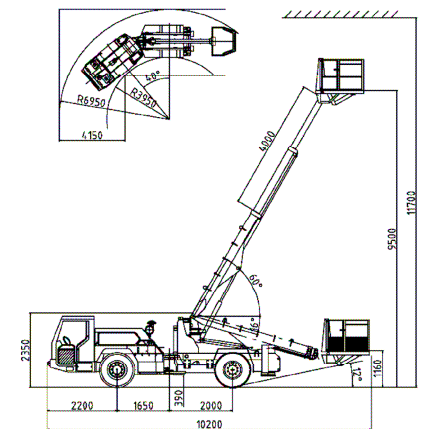

**als Hubbühne – 500 kg**